

UNSER MIETPROG**RAMM**



UNSER KOMPLETTER MIETPARK UNTER:
www.ramm.de

WOFÜR SIE UNSERE
BAUMASCHINEN MIETEN
IST IHNEN ÜBERLASSEN!

Alte Landstraße 12a
36100 Petersberg-Böckels
Tel. (06 61) 93 84 - 0
www.ramm.de

Ramm
Baugeräte • Baumaschinen • Industriebedarf

INHALTSVERZEICHNIS

ANHÄNGER UND VERLADESCHIENEN	10
BAUSTROMVERTEILER	55
BAUZAUN	48
BETONGLÄTTER	36
BETONKÜBEL, SCHUTTMULDEN, LADEGABELN, KETTENGHÄNGE	14
BETONMISCHER	44
BODENSCHLEIFER	28
BOHRHAMMER	17
BRENNHOLZ-WIPPKREISSÄGE	52
BÜROCONTAINER	59
DECKENSTÜTZE, SCHRÄGSTÜTZEN, SCHWERLASTSTÜTZEN	46
DRUCKLUFTLANZE	54
ELEKTROHAMMER, ABBRUCHHAMMER	18
ERDBOHRGERÄT UND ZUBEHÖR	51
FAHRWERK	13
FILZER	20
FLIESENSCHNEIDER	26
FRÄSEN	28
FUGENSCHNEIDER	24
GARTENFRÄSE	37
GECKO RAPID TURBOSCHLEIFER	56
INNENRÜTTLER MIT UMFORMER	35
KABELBRÜCKE	57
KAUTIONSLISTE	58
KERNBOHRGERÄT HANDGEFÜHRT	29
KERNBOHRGERÄT MIT KERNBOHRSTÄNDER	30
KETTENSÄGE	39
KOMPRESSOR	15
LAUBSAUGER/LAUBBLÄSSER, MOTORSENSE	53
LAUFKATZEN-KRAN, LKW-LADEKRAN	12
LUFTENTFEUCHTER	34
MAXLIFT, GEDALIFT	40
MIETBEDINGUNGEN	59-61
MINIBAGGER UND ZUBEHÖR	7-8
MINIKRAN	41
MINIDUMPER	11
NASSSAUGER	38
NIVELLIERLASER, NIVELLIERGERÄT UND ZUBEHÖR	50
ÖL- UND GAS-HEIZGERÄT	32
PARTYSTRAHLER UND ELEKTRO-HEIZGERÄTE	33
PASCHAL-RASTER-SCHALUNG	47
PLATTENSCHNEIDER	22
PUTZMASCHINE, ZUBEHÖR, FÖRDERANLAGE	45
RADLADER	9
ROLLGERÜST	4
RÜTTELPLATTE	21
RÜTTELSTAMPFER, GRABENWALZE	23
SANIERUNGSSCHLEIFER GEX	58
SCHLEIFMASCHINE ZUM SCHLEIFEN UND KRATZEN	5
SCHLEIFMASCHINE ZUM TAPETEN ENTFERNEN	6
SCHUTTROHR	42
STEMMHAMMER, SCHLÄUCHE, MEISEL	16
STROMERZEUGER	49
TAUCHPUMPE	43
TISCHTRENNMASCHINE	25
TOILETTENTRAILER	31
TRENNSCHLEIFER	27
TROCKENBAUSCHLEIFER UND STAUBSAUGER	19

Mietkategorien

Abbruch	Bohrhammer	17
	Elektrohammer, Abbruchhammer	18
	Kompressor	15
	Schuttrohr	42
	Stemmhammer, Schläuche, Meisel	16
Allgemein	Kautionsliste	54
	Mietbedingungen	56-58
Aufzüge	Maxlift, Gedalift	40
	Minikran	41
Bagger und Radlader (Erdbau)	Minibagger und Zubehör	7-8
	Radlader	9
Baustelleneinrichtung	Baustromverteiler	55
	Bauzaun	48
	Bürocontainer	59
	Deckenstützen, Schrägstützen, Schwerlaststützen	46
	Kabelbrücke	57
Beton Bearbeitung	Rollgerüst	4
	Betonmischer	44
	Innenrüttler mit Umformer	35
	Paschal-Raster-Schalung	47
	Kernbohrgerät handgeführt	29
Bohren	Kernbohrgerät mit Ständer	30
	Brennholz-Wippkreissäge	52
Gala Bau	Erdbohrgerät und Zubehör	51
	Gartenfräse	37
	Laubsauger/Laubbläser, Motorsense	53
	Minitrac, Muck Truck, elektrische Schubkarre	11
	Kettensäge	39
Heizen und Trocknen	Luftentfeuchter	34
	Öl- und Gas-Heizgeräte	32
	Partystrahler und Elektro-Heizgeräte	33
Kran und Zubehör	Betonkübel, Schuttmulde, Ladegabel, Kettengehänge	14
	Fahrwerk	13
	Laufkatzen-Kran, LKW-Ladekran	12
Sanieren und Bauen	Bodenschleifer	28
	Deckenstützen, Schrägstützen, Schwerlaststützen	46
	Druckluftlanze	54
	Fräsen	28
	Gecko Rapid Turboschleifer	56
	Nasssauger	38
	Rollgerüst	4
	Sanierungsschleifer Gex	58
	Schleifmaschine zum Schleifen und Kratzen	5
	Schleifmaschine zum Tapeten entfernen	6
Stein Bearbeitung	Schmutzwasserpumpe	43
	Trockenbau-Schleifer und Staubsauger	19
	Fliesenschneider	26
	Fugenschneider	24
	Plattenschneider	22
	Tischtrennmaschine	25
	Trennschleifer	27
Stromaggregate	Stromerzeuger	49
	Anhänger und Verladeschienen	10
Transportieren	Minitrac, Muck Truck, elektrische Schubkarre	11
	Toiletentrailer	31
Verdichten	Rüttelplatte	21
	Rüttelstampfer, Grabenwalze	23
Vermessen	Nivellierlaser, Nivelliergerät und Zubehör	50
Verputzen	Filzer	20
	Putzmaschine, Zubehör, Förderanlage	45

Zusammenstellung Rollgerüst assco rapido 460602 (MIET 46061+MIET46062) Arbeitshöhe: 4,10 Meter / Standhöhe: 2,10 Meter

Anzahl	Bezeichnung	Art.-Nr.
2	Alu-Klappeinheit rapido, L180, B75	5F00451610
4	Federstecker für Fahrgerüst	3ZFED30100
1	Arbeitsbühne rapido, L180, B68, mit Klappe und Kunststoffbügel	5F00452315
4	Alu-Geländer rapido, L180	5F00453316
1	Holz-Längsbordbrett rapido, L180	5F00456318
1	Holz-Bordbrett rapido, L180, B75, klappbar	5F00456307
4	Lenkrolle plettac 3,0 kN, Raddurchmesser 150, H33, mit Stützen Sechskantschraube M 10x60 und Sechskantmutter M10	3ZLKR15106
Außen: 20 Innen: 16	Ballastkörper, 10 kg, mit Halbkupplung, mit Sterngriffmuster M14, blau, Einbau mittig	5F00457205

Rokamat-Schleifmaschine-Chameleon & Zubehör

Zum Schleifen & Kratzen:

MIET 11020	Chameleon-Schleifmaschine	
MIET 11021	Sauger-Tapir-M 35	
MIET 11022	Widia-Scheiben / Paar	
MIET 11026	HMT-Schleifscheibe grob (22900) Teppichkleber, mineralischer Kleber und auf organischer Kautschuk Basis entfernen, nur bei festem Untergrund Beton oder festem Estrich	
20860	Schmirgelpapier-Körnung 60	Paar
20810	Schmirgelpapier-Körnung 100	Paar
20812	Schmirgelpapier-Körnung 120	Paar
20824	Schmirgelpapier-Körnung 24	Paar
20816	Schmirgelpapier-Körnung 16 (Teppichgummi) Zum Entfernen von Kleber mit mineralischer Basis mit weichem Untergrund.	Paar



Rokamat-Schleifmaschine-Chameleon & Zubehör

Zum Tapeten entfernen:

MIET 11020	Chameleon-Schleifmaschine
MIET 11023	Perforierscheiben / Paar
MIET 11024	Schabeteller / Paar (Schärfplatte für Schabeteller bleibt auf Lager)
MIET 11025	Gleitschienen / Paar



Minibagger + Zubehör

Typ	Gewicht kg	Grabtiefe mm	Breite mm
MIET 01081 JCB 8008 CTS ohne Kabine MIET 01084 Löffel 410 mm MIET 01085 Graben 700 mm	875	1690	700 – 865
BRUCH-8008 Bruchversicherung 1500,00 € Selbstbeteiligung Technische Daten: Gewicht: 875 kg Motorleistung: 12,2 PS Grabtiefe: bis 1690 mm Reichweite Löffel: bis 1480 mm Maße: B=700 mm – 865 mm * H=1550 mm Baggerlöffel 400 / Grabenraumlöffel 700 mm starr auf Anfrage			
MIET 01141 JCB 8014 Kabine MIET 01144 Löffel 300 mm MIET 01145 Löffel 500 mm MIET 01146 Graben 1000 mm	1550	2044	980
BRUCH-8014 Bruchversicherung 1500,00 € Selbstbeteiligung Technische Daten: Gewicht: 1550 kg Motorleistung: 18,4 PS Grabtiefe: bis 2357 mm Reichweite Löffel: bis 3837 mm Maße: B=980 mm * H=2318 mm			
MIET 01161 JCB 16 C-1 Kabine MIET 01163 Löffel 300 mm MIET 01164 Löffel 500 mm MIET 01165 Graben 1000 mm	1650	2426	980 bis 1.330
BRUCH-16C1 Bruchversicherung 1500,00 € Selbstbeteiligung Technische Daten: Gewicht: 1650 kg Motorleistung: 19,7 PS Grabtiefe: bis 2421 mm Reichweite Löffel: bis 4043 mm Maße: B=980 – 1330 mm * H=2342 mm			



Minibagger + Zubehör

Typ	Gewicht kg	Grabtiefe mm	Breite mm
MIET 01191 JCB 19C-1 Kabine MIET 01193 Löffel 300 mm MIET 01194 Löffel 500 mm MIET 01195 Graben 1000 mm	1950	2819	980 - 1330
BRUCH-19C1 Bruchversicherung 1500,00 € Selbst- beteiligung Technische Daten: Gewicht: 1950 kg Motorleistung: 15,9 PS Grabtiefe: bis 2819 mm Reichweite Löffel: bis 4043 mm Maße: B=996 mm * H=2342 mm			
MIET 28153 Montabert- Hydraulikhammer	100		
BRUCH-BRP3 Bruchversicherung 1000,00 € Selbst- Beteiligung			
MIET 01196 Sortiergreifer DMS Für JCB 19C-1			
MIET UVZ01 Universalversetzzange Ser. Nr. K010866		Öffnungsbreite 0-550 mm Hubkraft 500 kg Eigengewicht 29 kg	



RADLADER

Typ	Gewicht kg	Breite mm
MIET 02201 Radlader L20B Klappschaufel und Ladegabel 0,7m ³ Inhalt	4300	1.800
BRUCH-L20 Bruchversicherung 1500,00 € Selbst- Beteiligung		

Technische Daten:

Gewicht: 4300 kg
 Breite: 1800 mm
 Höhe: 24500 mm
 Motorleistung: 2300 U/min 56 PS



ANHÄNGER, VERLADESCHIENEN

Typ	zulässiges Gesamt Gewicht kg	Eigengewicht kg	Breite mm
KFZ-QE 278 PKW-Anhänger (Alu Aufbau) Zul. Gesamtgewicht 3.500 kg	3.500	780	2.080
KFZ-R 1099 PKW Anhänger Zul. Gesamtgewicht 3.000 kg, mit Auffahrampen	3.000	630	2.140
KFZ-R 196 PKW-Anhänger (Holzaufbau) Zul. Gesamtgewicht 2.400 kg	2.400		2.000
KFZ-R 919 PKW-Anhänger Zul. Gesamtgewicht 2.500 kg	2.500		2.000

MIET 11401 Verladeschienen 150 x 21,5 cm, max. Belastung: 200 kg pro Rampe	20 / St.		210
MIET 11402 Verladeschienen AVS 150, 3 m + Rand	58 / St.		360

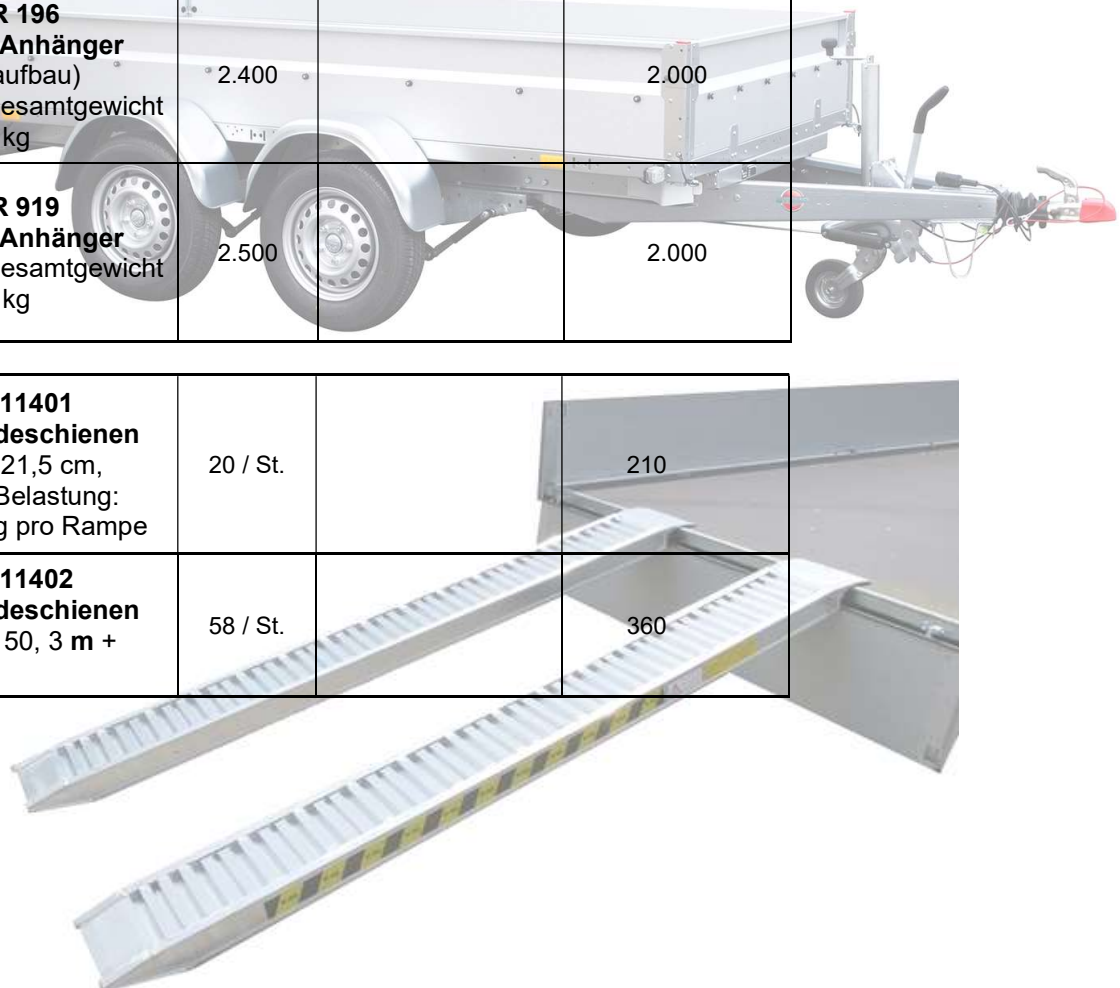

MINIDUMPER

Typ	Gewicht kg	Breite mm
MIET 06MT1 Muck-Truck Minidumper Nutzlast: 550 kg	Ca. 120	ca. 710
MIET 06MT2 Muck-Truck Minidumper Nutzlast: 550 kg	ca. 120	ca. 710
MIET 06MT5 Muck-Truck Transportplattform	Ca. 40	Ca. 710
MIET 06Z08 Zallys-Elektro- Minidumper Nutzlast: 500 kg	ca. 133	800
MIET 06CH2 Messersi CH- 2/R130/SP Minidumper Nutzlast: 1000 kg	Ca. 585	1130
BRUCH-CH2 Bruchversicherung 1500,00 € Selbst- Beteiligung		



Alle Preise sind Nettopreise pro Tag, zuzüglich der gesetzlichen Mehrwertsteuer und gelten grundsätzlich ab Mietlager des Vermieters.

LAUFKATZEN – KRAN, LKW LADEKRAN

LAUFKATZEN - KRÄNE

Ausladung / m	Tragkraft / kg	Bruch- vers.	Selbst- beteiligung
22	600	6,40 €	1.500,00 €
25	800	6,80 €	1.500,00 €
30	1.000	7,80 €	1.500,00 €
35	1.000	8,20 €	1.500,00 €
36	1.000	9,80 €	1.500,00 €
40	1.000	10,40 €	1.500,00 €
50	1.000	12,80 €	1.500,00 €
Funkfernsteuerung			



MIET 00366

Europrint – Kran DS 216

incl. Funk u. Bruchversicherung mit Schnellläuferachse 80 km/h, Auf- und Abbau

Ausladung / m	Tragkraft / kg	Selbst- beteiligung
21	600	1.500,00 €

10115

LKW-Dreiachser MAN TGS 28.500

Incl. Ladekran und Servicemonteur

Unser LKW der mit einem Palfinger Ladekran ausgestattet ist kann in den verschiedensten Bereichen zum Einsatz kommen. Maschinen, Heizkessel, Whirlpools oder ähnliches müssen schnell an einen anderen Einsatzort gehoben oder transportiert werden, alles kein Problem für unseren LKW. Schnell, günstig und unkompliziert führen wir Ihre Aufträge aus.



Tragkraft bei Ausladung von 7 m (3.700 kg)
 Tragkraft bei Ausladung von 10 m (2.600 kg)
 Tragkraft bei Ausladung von 12 m (2.000 kg)

KRAN-FAHRWERK

MIET 01403 Straßen Fahrwerk Cadillon CH TD 813 V 003 / H.64563
MIET 01404 Straßen Fahrwerk Cadillon CH TD 813 V.880 / H.71078
MIET 01405 Straßen Fahrwerk Cadillon CF TD 12 A 10 A V. 12 / H.65911134
MIET 01406 Straßen Fahrwerk Cadillon CF TD 12A 12A Serien Nr. 199
MIET 01411 Straßen Fahrwerk Liebherr VA-TRA100 KY1 / HA-TR120-GY1
Schnellläuferfahrwerk (80 Km/h) auf Anfrage



BETONKÜBEL, SCHUTTMULDE, LADEGABEL, KETTENGHÄNGE

MIET BK250 Betonkübel 250 Liter gerader Auslauf Hebelverschluss
MIET BK500 Betonkübel 500 Liter gerader Auslauf Hebelverschluss
MIET BK501 Betonkübel 500 Liter schräger Auslauf Hebelverschluss
MIET SM001 Schuttmulde 1.000 Liter
MIET SM002 Schuttmulde 1.000 Liter
MIET LG001, LG002 oder LG003 Ladegabel Typ 1054.8 Tragkraft 1.500 kg / Eigengewicht 158 kg
MIET KG001, KG002 oder KG003 Kettengehänge 4-Strang / 8 mm/ 4 m mit Haken GHS



KOMPRESSOR

Typ	Leistung m ³ / min
MIET 20437 Kompressor Irmair 3 (ESA-AT 328)	3
MIET 20436 Kompressor Irmair 3 (ESA-AT 329)	3
MIET 20438 Kompressor Irmair 3 (WAK-SZ 62)	3



STEMMHAMMER, SCHLÄUCHE, MEISSEL

Typ	Gewicht / kg
MIET 58108 Presslufthammer PLA 10 Serien-Nr.: 59394	10
MIET 18107 Presslufthammer ECO 23 V Serien-Nr.: 023563	23
MIET 18108 Presslufthammer ECO 23 V Serien-Nr. 023566	23
MIET 18192 Pressluft-Schlauch ca. 10 m	
MIET 18193 Pressluft-Schlauch ca. 20 m	
MIET 18191 Pressluft-Spitz- oder Flacheisen	



Werbetext „PRESSL“

Hammer ist vorgeölt und betriebsbereit. Wassereintritt ist bei den Druckluftschläuchen zu vermeiden. Sollte sich der Meißel im Gestein festgefahren haben, ist das stemmen unverzüglich einzustellen, da sonst die Kopfschrauben des Hammers abreißen.

BOHRHAMMER

	Gewicht/ kg
MIET 12415 Bohrhammer HR 5211 C SDS-MAX/ ohne Bohrer	12,00
MIET 12411 Bohrhammer HR 5000 Ohne Bohrer	9,57
MIET 12408 Bohrhammer HR 2470 Ohne Bohrer	2,90
MIET 12450 Makita Bohrer 18 mm (Nemesis)	
MIET 12451 Makita Bohrer 24 mm (Nemesis)	
MIET 12452 Makita Bohrer 28 mm (Nemesis)	
MIET 12453 Makita Bohrer 38 mm (Nemesis)	
MIET 12454 Makita Bohrer 45 mm (Nemesis)	



ELEKTROHAMMER, ABBRUCHHAMMER

	Gewicht/ kg
MIET 12409 Elektrohammer HM 1200K ohne Meisel	9,60
MIET 32406 Elektrohammer HM 1200 K ohne Meisel	9,60
MIET 42405 Elektrohammer HM 1200K ohne Meisel	9,60
MIET 32411 Elektrohammer Makita HM 1213 C ohne Meisel	10,00
MIET 12412 Elektrohammer HM 1202C ohne Meisel	9,30
MIET 12410 Elektrohammer HM 1800 ohne Meißel	29,10
MIET 22409 Elektrohammer Makita HM 1800 ohne Meißel	29,10
MIET 32410 Elektrohammer Makita HM 1801 ohne Meisel	30,00
MIET 12414 Elektrohammer Makita HM 1812 ohne Meisel	30,00

MIET 12491 Makita Spitz- oder Flachmeißel
MIET 12420 Spitz- und Flachmeißel für HM 1800
MIET 12413 Spitz- und Flachmeißel für HM 1812



TROCKENBAUSCHLEIFER FLEX-GIRAFFE, STAUBSAUGER UND SCHLEIFPAPIERE

MIET 11010 Trockenbau-Wand- & Deckenschleifer Giraffe (Serien-Nr.: 14584), ohne Schleifpapier
MIET 11011 Industriestaubsauger Flex S27 (Serien-Nr.: 151949)

Verkaufspreise Verbrauchsmaterial	
348570 Schleifpapier eckig Körnung 100	
349240 Schleifpapier eckig Körnung 120	
348538 Schleifpapier rund Körnung 100	
349216 Schleifpapier rund Körnung 120	



FILZER

MIET 11030 Rokamat Akku Filzer mit 2 Akkus und Ladegerät incl. Schwamm

48300 Schwammscheibe 350 mm Grob mit Teller

49300 Schwammscheibe 350 mm Grob mit Klett
--



RÜTTELPLATTE

	Gewicht kg	Arbeits- breite cm
MIET CFR90 Rüttelplatte CFR 90 Vorlauf (Ser.-Nr. 20038829)	90	43
MIET CF204 Rüttelplatte CF2-II HD mit Fahrwerk, Vorlauf, Betriebsstundenzähler, Wassertank mit Berieselung (Ser.-Nr. 20041789)	84	45
MIET CF208 Vulkolanplatte für CF2-II HD		
MIET CR301 Rüttelplatte CR3 Vorlauf / Rücklauf (Ser.-Nr.: 305424)	180	50
MIET CR303 Rüttelplatte CR3 Vorlauf / Rücklauf (Ser.-Nr.: 305425)	180	50
MIET CR 308 Vulkolanplatte für CR301/303		
MIET CR302 Rüttelplatte CR3 Vorlauf / Rücklauf, mit Fahrwerk, Betriebsstundenzähler (Ser.-Nr.: 20041342)	206	50
MIET CR 309 Vulkolanplatte für CR302		
MIET VPR70 Rollenrüttler VPR 700 (Ser.-Nr.: 6107596)	175	70
MIET 07585 Vibrationswalze SVR 58 (Ser.-Nr.: 160033)	185	58

PLATTENSCHNEIDER

	Steinhöhe	Steinlänge
MIET 14400 Plattenschneider KLACK MBS 332 (Pflasterknacke)	max. 10 cm	max. 25 cm
MIET 34300 Plattenschneider KLACK 330 (Pflasterknacke)	max. 10 cm	max. 20 cm
MIET 24301 Plattenschneider 410 (Pflasterknacke)	max. 10 cm	max. 30 cm



RÜTTELSTAMPFER, GRABENWALZE

	Gewicht/ kg	Arbeitsbreite Stampfbreite cm
MIET 07625 Rüttelstampfer SRV 62 (Ser.-Nr. 9002931)	66	20
MIET 07622 Rüttelstampfer SRV 62 (Ser.-Nr. 506186)	66	20
MIET 07701 Rüttelstampfer Masterpac PMR70 (Ser.-Nr. 160102)	70	20

MIET 07861 Grabenwalze TRC 86 F mit Funkfernsteuerung (Ser.-Nr. 506579)	1400	85
BRUCH-TRC Bruchversicherung 1500,00 € Selbst- Beteiligung		



FUGENSCHNEIDER

	Gewicht kg	Blattdurch- messer mm
MIET 24100 Clipper-Fugenschneider C 85 mit Wassertank ohne Scheibe (Ser.-Nr.: V 11483)	83	350

Schnitt-Tiefe max.: 127 mm

MIET 14200
Diamantscheibe 350 mm
Abnutzung in mm
 Nur in Verbindung mit Maschine

MIET 41991 Clipper-Fugenschneider C 99 mit Wassertank, ohne Scheibe (Ser.-Nr.: 4121468)	98	400
--	----	-----

Schnitt-Tiefe max.: 165 mm

MIET 14204
Diamantscheibe 400 mm
Abnutzung in mm
 Nur in Verbindung mit Maschine



TISCHTRENNMASCHINE

	Gewicht kg	Blattdurch- messer mm	
MIET 14106 Husqvarna - Tischsäge TS 350 E ohne Scheibe (Ser.-Nr. 13576)	97	350	
Schnitt-Tiefe max.: 125 mm			
MIET 14200 Diamantscheibe 350 mm Abnutzung in mm Nur in Verbindung mit Maschine			
MIET 34104 Clipper – Tischsäge CGW 1-25-1 ohne Scheibe (Ser.-Nr. 4060858)	66	350	
Schnitt-Tiefe max.: 110 mm			
MIET 14200 Diamantscheibe 350 mm Abnutzung in mm Nur in Verbindung mit Maschine			
MIET 24105 Clipper – Tischsäge CGW 1-25-1 ohne Scheibe (Ser.-Nr. 4060896)	66	350	
Schnitt-Tiefe max.: 110 mm			
MIET 14200 Diamantscheibe 350 mm Abnutzung in mm Nur in Verbindung mit Maschine			



FLIESENSCHNEIDGERÄT

	Gewicht kg	Blattdurch- messer mm
MIET 14108 Husqvarna - Fliesenschneider TS 73 R mit Verbreiterung / ohne Scheibe (Ser.-Nr. 1100032)	55	230
Schnitt-Tiefe max.: 50 mm Schnitt-Länge max.: 600mm		
MIET 14205 Diamantscheibe 230 mm Abnutzung in mm Nur in Verbindung mit Maschine		
MIET 34109 Clipper – Fliesenschneider TR200E ohne Scheibe	50	230
Schnitt-Tiefe max.: 35 mm		
MIET 14205 Diamantscheibe 230 mm Abnutzung in mm Nur in Verbindung mit Maschine		
MIET 14107 Clipper – Fliesenschneider TR 252 ohne Scheibe	75	250
Schnitt-Tiefe max.: 25mm Schnitt-Länge max.: 1200mm		
MIET 14207 Diamantscheibe 250 mm Abnutzung in mm Nur in Verbindung mit Maschine		



TRENSCHLEIFER

	Gewicht kg	Blattdurch- messer mm
MIET 14101 Husqvarna Trennschleifer K 750 mit Wasseranschluss <u>ohne</u> Scheibe (Ser.-Nr. 965142201)	ca. 9,7	350
Schnitt-Tiefe max.: 125 mm **** ACHTUNG !!! Nur ASPEN T2 tanken (10164) !!!		
MIET 14200 Diamantscheibe 350 mm Abnutzung in mm Nur in Verbindung mit Maschine		
MIET 34099 Husqvarna Trennschleifer K760 mit Wasseranschluss <u>ohne</u> Scheibe (Ser.-Nr. 20142701410)	ca. 10,0	350
Schnitt-Tiefe max.: 125 mm **** ACHTUNG !!! Nur ASPEN T2 tanken (10164) !!!		
MIET 14200 Diamantscheibe 350 mm Abnutzung in mm Nur in Verbindung mit Maschine		
MIET 14103 Husqvarna Trennschleifer K 970 II 16" mit Wasseranschluss <u>ohne</u> Scheibe (Ser.-Nr. 3200271)	ca. 11.9	400
Schnitt-Tiefe max.: 145 mm **** ACHTUNG !!! Nur ASPEN T2 tanken (10164) !!!		
MIET 14204 Diamantscheibe 400 mm Abnutzung in mm Nur in Verbindung mit Maschine		



FRÄSEN UND BODENSCHLEIFER

MIET 31720 Sanierungsfräse EPF 1502 mit abgewinkelten Frässternen zum Abfräsen von Beton (handgeführt)		
MIET 30502 Betonfräse FR 200 220 V mit abgewinkelten Frässternen zum Abfräsen von Beton		
MIET 14110 Clipper-Wandsäge SC 181 Mauer-Nutfräse Ser. Nr. 4502799234055 handgeführt		
MIET 14206 Diamantscheibe 180 mm Abnutzung in mm Nur in Verbindung mit Maschine		
MIET 10701 Bodenschleifmaschine Husqvarna 230V PG 280SF (Ser. Nr. 20101200034) Zum glatt schleifen von Beton und Fliesenkleber entfernen.		
MIET 10703 Segmentabnutzung pro angefangenen mm PG 280		
MIET 10704 Attix 751-21 für PG 280 (Ser.-Nr. 00156/11/11)	Nutinhalt: 70 Liter	Leistung: 1.500 W



KERNBOHRGERÄT HANDGEFÜHRT

	Gewicht kg	Bohrbereich in mm
MIET 14100 Husqvarna Bohrmotor DM 230 handgeführt ohne Bohrkronen (Ser.-Nr. 39029)	7	max. 131

Bohrkronen Nassschnitt	
	Bohrbereich in mm
MIET 14310 Anbohrhilfe für Bohrkronen *Nur in Verbindung mit Bohrkronen*	CDM 202 L = 450 mm
MIET 14305 Bohrkronen 61 mm f. Mauerwerk Abnutzung pro mm nur mit Kernbohrger.	61
MIET 14300 Bohrkronen 121 mm f. Mauerwerk Abnutzung pro mm nur mit Kernbohrger.	121
MIET 14307 Bohrkronen 131 mm f. Mauerwerk Abnutzung pro mm nur mit Kernbohrger.	131



WERBETEXT „BOHRKR“
 ALLE BOHRKRONEN AUS UNSEREM MIETPARK SIND **NUR** FÜR NASSSCHNITT GEEIGNET!
 NICHT FÜR TROCKENSCHNITT VERWENDEN!

KERNBOHRGERÄT MIT KERNBOHRSTÄNDER

	Gewicht kg	Bohr- bereich in mm
MIET 33290 Clipper Kernbohrgerät D 200 mit Milwaukee Motor ohne Bohrkronen	27	62 - 211
MIET 34100 Clipper Kernbohrgerät CD 200 Mit Milwaukee Motor ohne Bohrkronen	27	62 - 211
CL 74190 Clipper-Einschlagdübel M 12 x 50		

Bohrkronen Nassschnitt

	Bohrbereich in mm
MIET 14304 Bohrkronen 62 mm für Beton Abnutz. pro mm nur mit Kernbohrger.	62
MIET 14306 Bohrkronen 81 mm für Beton Abnutz. pro mm nur mit Kernbohrger.	81
MIET 14297 Bohrkronen 102 mm für Beton Abnutz. pro mm nur mit Kernbohrger.	102
MIET 14299 Bohrkronen 122 mm für Beton Abnutz. pro mm nur mit Kernbohrger.	122
MIET 14298 Bohrkronen 132 mm für Beton Abnutz. Pro mm nur mit Kernbohrger.	132
MIET 14301 Bohrkronen 162 mm für Beton Abnutz. Pro mm nur mit Kernbohrger.	162
MIET 14302 Bohrkronen 211 mm für Beton Abnutz. Pro mm nur mit Kernbohrger.	211
MIET 14303 Bohrkronen 325 mm für Beton Abnutz. pro mm nur mit Kernbohrger.	325

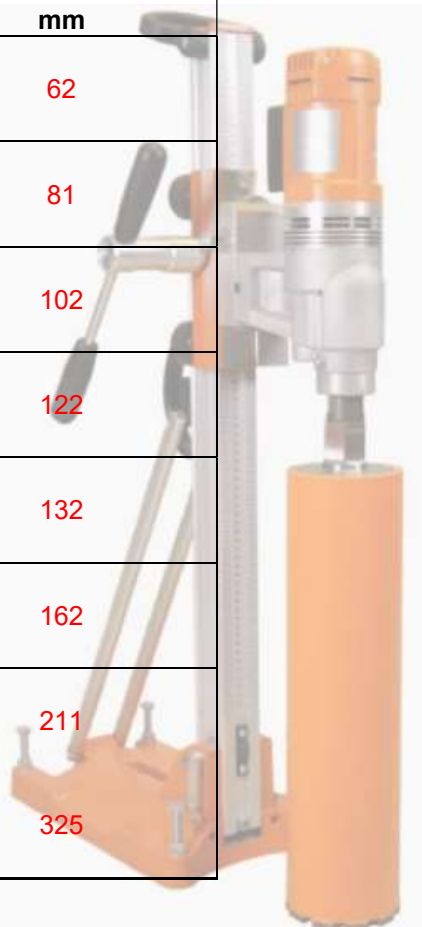

WERBETEXT „BOHRKR“
 ALLE BOHRKRONEN AUS UNSEREM MIETPARK SIND **NUR** FÜR NASSSCHNITT GEEIGNET!
 NICHT FÜR TROCKENSCHNITT VERWENDEN!

TOILETTRAILER

Toilettrailer **OHNE** Tank

Ex"Clo"siv 2&1

für Veranstaltungen mit
 ca. 200 bis 250 Personen

Breite: 250 cm
Höhe: 210 cm
Länge: 320 cm
Gesamtgewicht: 1.300 kg



Für Ihre Planung

Ausstattung

Damen

- ▶ 2 x hängende Toilette
- ▶ 1 x Spiegel
- ▶ 1 x Waschbecken
- ▶ 1 x Garderobenhaken
- ▶ 1 x Heizung

Herren

- ▶ 1 x hängende Toilette
- ▶ 2 x Pissoir
- ▶ 1 x Spiegel
- ▶ 1 x Waschbecken
- ▶ 1 x Garderobenhaken
- ▶ 1 x Heizung

Zubehör

- ▶ 40 m Wasserschlauch
- ▶ bis zu 15 m Kanalanschluss-
 rohre

Der Toilettrailer ist mit Handtuch-
 papier, Toilettenpapier und Seifen-
 spender-Halterungen ausgestattet.
 Verbrauchsmaterial ist im Vermiet-
 preis nicht enthalten.

MIET WC201 TOILETTRAILER „EXKLUSIV“ 2&1
--

MIET WC001 HYGIENISCHE ENDREINIGUNG TOILETTRAILER TYP 2&1

Wie wird der Toilettrailer transportiert?
 Der Toilettrailer ist ein PKW Anhänger
 und kann mit geeignetem PKW (zwischen
 1.500 und 2.000 kg Anhängelast) gezogen
 werden. Der Anhänger ist mit einer 13-
 poligen Anhängersteckdose ausgestattet.

**Wie funktioniert das mit dem Zu- und
 Abwasser?**

Das Frisch-/Spülwasser wird mittels GEKA-
 Kupplung angeschlossen. Das Abwasser
 wird mittels 100-er HT Abgang direkt in den
 Abwasserkanal eingeleitet.

**SIE MÜSSEN SICH IM VORFELD ERKUNDI-
 GEN WO SIE EINLEITEN DÜRFEN UND
 EINE GENEHMIGUNG EINHOLEN!**

Welcher Stromanschluß wird benötigt?
 Sie benötigen einen 230 Volt

Elektroanschluß.

ÖL- und Gas-Heizgeräte

	Gewicht	Luftleistung	Wärmeleistung	Verbrauch ca. Öl/Gas
MIET 17111 Öl Heizgerät CLA 40 und 230V (Ser.-Nr. 13735029/S)	110 kg	1.600 m ³ / h	36 kW	3,0 kg/h Öl
MIET 17113 Öl Heizgerät CLA 40 und 230V (Ser.-Nr. 13735030/S)	110 kg	1.600 m ³ / h	36 kW	3,0 kg/h Öl
MIET 17105 Öl Heizgerät CLA 50 und 230V (Ser.-Nr. 13836219/S)	153	3200 m ³ / h	58 kW	5,0 kg / h Öl
MIET 17109 Gas Heizgerät PG 20 und 230 V (Ser.-Nr.: 40926757)	11,5 kg	800 m ³ / h	10- 22 kW regelbar	0,7 - 1,8 kg /h Gas
MIET 37104 Gas Heizgerät PRT 30 T und 230 V (Ser.-Nr.: 11426586)	25 kg	1.000 m ³ / h	10 - 30 kW regelbar	0,7 - 2,3 kg /h Gas
MIET 27101 Gas Heizgerät PRT 30 T und 230V (Ser.-Nr. 11415370)	25 kg	1.000 m ³ / h	10 – 30 kW regelbar	0,7 – 2,3 kg/h Gas
MIET 17150 Reduzierstück für Heizgerät von 365 mm auf 305 mm				
MIET 17151 Warmluftschlauch für Heizgerät 305 mm / 7,6 m lang				

Partystrahler und Elektro-Heizgeräte

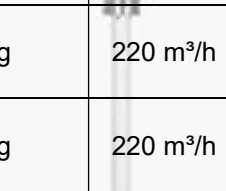
	Gewicht	Luftleistung	Wärmeleistung	Verbrauch ca. Öl/Gas
MIET 17120 Partystrahler PS 13 NIRO UKS, Edelstahl (Ser.-Nr.: 01034)	Ohne Gasflasche		13 kW	Gas
MIET 17112 Partystrahler Festival (Ser.-Nr.: 13374)	Ohne Gasflasche		4,0 - 11 kW	Gas
Miet 17114 Elektro-Heizgerät EM 2000 (Ser.-Nr.: 4152F082)	5,8 kg	220 m ³ /h	2,03 kW	230 V
Miet 17115 Elektro-Heizgerät EM 2000 (Ser.-Nr.: 4154F082)	5,8 kg	220 m ³ /h	2,03 kW	230 V
Miet 17116 Elektro-Heizgerät EM 2000 (Ser.-Nr.: 4160F082)	5,8 kg	220 m ³ /h	2,03 kW	230 V
Miet 17117 Elektro-Heizgerät EM 2000 (Ser.-Nr.: 4176F082)	5,8 kg	220 m ³ /h	2,03 kW	230 V
MIET 17119 Elektro-Heizgerät ELT 3-2 (Ser.-Nr.: 207E5256)	6,8 kg	350 m ³ / h	3,2 kW	230 V
MIET 17118 Elektro-Heizgerät EM 6000 (Ser.-Nr.: 1421F1379/6)	8 kg	500 m ³ / h	6 kW	400 V / 16A

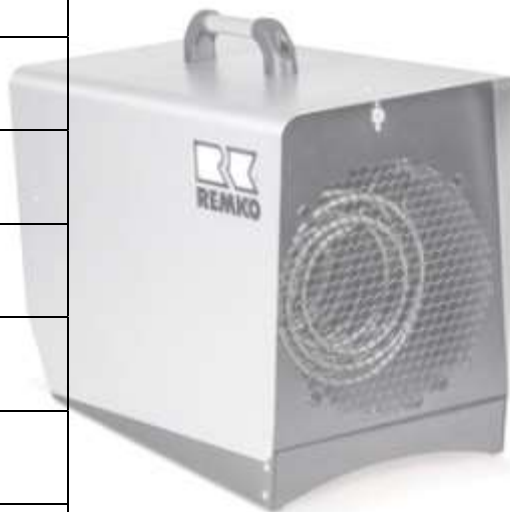

Luftentfeuchter

	Entfeuchtungsleistung	Luftleistung	Stromanschluss
MIET 17107 Luftentfeuchter AMT 55-E Ser.-Nr.: 706 U 5511	max. 55 Liter /Tag	430 m ³ / h	230 V
MIET 17121 Luftentfeuchter AMT 55-E Ser.-Nr. 706 U 5510	max. 55 Liter /Tag	430 m ³ / h	230 V
MIET 17122 Luftentfeuchter AMT 55-E Ser.-Nr.: 706 b 5461	max. 55 Liter /Tag	430 m ³ / h	230 V
MIET 17123 Luftentfeuchter AMT 55-E Ser.-Nr. 706 C 5518	max. 55 Liter /Tag	430 m ³ / h	230 V
MIET 17124 Luftentfeuchter AMT 55-E Ser.-Nr. 706 C 5519	max. 55 Liter /Tag	430 m ³ / h	230 V
MIET 37121 Luftentfeuchter ETF 220 Ser.-Nr. 493P5002	max. 25 Liter / Tag	190 m ³ / h	230 V
MIET 17127 Luftentfeuchter LTE 60 Ser.-Nr.: 1653 J 1112	max. 55 Liter /Tag	430 m ³ / h	230 V

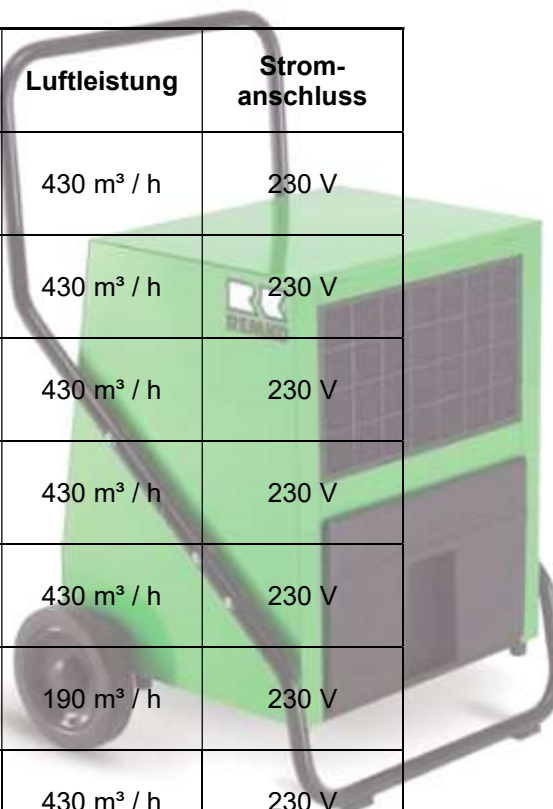

INNENRÜTTLER MIT UMFORMER

MIET IV 404 Innenrüttler (Ser.-Nr.: 2311291) mit integriertem Umformer und 40er Rüttelflasche
MIET IV 587 Innenrüttler (Ser.-Nr.: 2110546 B) mit integriertem Umformer und 58er Rüttelflasche



BETONGLÄTTER

	Gewicht kg	Motor
MIET 14112 Clipper Betonglätter MTA 36 mit Glätteller Ø 900 mm (Ser.-Nr. 190290030)	100	Benzin- motor
MIET 14109 Clipper Betonglätter MT 22 C mit Glätteller Ø 600 mm (Ser.-Nr.: 7091376)	44	Elektromotor 230 V
MIET 34110 Weber Betonglätter PG90E mit Glätteller Ø 900 mm	87	Elektromotor 400 V



GARTENFRÄSE

	Gewicht kg	Motor
MIET 18301 Gartenfräse CA 240, Benzin- Motor, 50 cm Arbeitsbreite (Ser.-Nr. 265025) Hinweis: Nur für frisch aufgeschütteten Mutterboden oder Erde. Nicht zu verwenden bei gewachsenen Boden!!!!	Ca. 20	Benzinmotor



NASSSAUGER

	Nutz- inhalt	Leistung
MIET 10710 Oertzen Nass- und Trockensauger NT90-3 mit Bodenabziehdüse (Ser.-Nr. 13-037356)	75 Liter	2.900 W



Kettensäge

	Schwertlänge
MIET 12407 Kettensäge Benzin Atika (Ser. Nr. 10206-021062)	38 cm
**** ACHTUNG !!! Nur ASPEN T2 tanken (10164) !!! ****	



MAXILIFT, GEDA-LIFT

	Förderhöhe	Tragfähigkeit	Eigen-gewicht	Wechsel-strom
MIET 27901 Steinweg Maxilift ML 16 mit Kippschlitten (PKW-Anhänger-Kupplung) Fg.-Nr.: 1679891 / ESA-CR 1	max. 16 m	200 kg	ca. 650 kg	230 V
MIET 27906 Steinweg - Kippkübel für ML16				
MIET 17911 Geda Lift 200, Serien-Nr.: 32662 mit Knickstück und Universalpritsche	13,3 m	200 kg	ca. 140 kg	230 V
MIET 17913 Geda Lift 200 Knickstück				
MIET 17915 Geda Lift 200 Universalpritsche				
MIET 27911 Steinweg Toplift B, Serien-Nr.:20365 mit Knickstück und Universalpritsche	13,3 m	200 kg	Ca. 150 kg	230 V
MIET 27912 Kippschlitten Toplift				
MIET 27913 Knickstück Toplift				
MIET 27915 UNI – Pritsche Toplift				

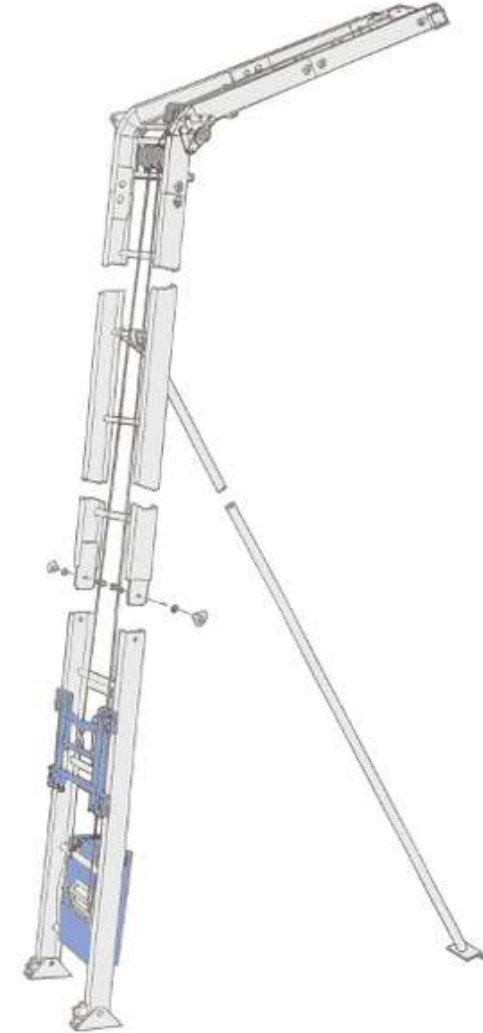

MINIKRAN

	Gewicht	Tragfähigkeit / Ausladung
MIET 17603 Lissmac Minikran LMK 300 TFE mit Betonballast, Hakenhöhe: 4.500 - 6.000 mm	1.630 kg	300 kg / 5 m 400 kg / 4 m 500 kg / 3 m
MIET 17604 Lissmac Minikran LMK 300 TFE mit Betonballast, Hakenhöhe: 4.500-6.000 mm	1.630 kg	300 kg / 5 m 400 kg / 4 m 500 kg / 3 m
MIET 17651 Quadro Steingreifer für LMK 300		
MIET 17653 Quadro Steingreifer für LMK 300		



SCHUTTROHR

MIET 12101 Schuttrrohr 1 m PVC mit 2 Ketten
MIET 12102 Schuttrrohr Einfülltrichter aus PVC
MIET 12103 Schuttrrohr - Rutschenabzweig



TAUCHPUMPE

MIET 75801 Tauchpumpe EMU KS8E Mit 20 m C-Schlauch Fördermenge: 0 - 20 m³/h Förderhöhe: 0 - 17 m Korngröße: 0 - 9 mm
MIET 75401 Tauchpumpe STS 40 Mit 20 m C-Schlauch + 4 m Seil Fördermenge: 0-18m³/h Förderhöhe: 0-10 m
MIET 17590 Pumpenschlauch G = 52 mm 10 m lang, komplett Nur in Verbindung mit Pumpe
MIET 17591 Pumpenschlauch G = 52 20 m lang, komplett Nur in Verbindung mit Pumpe



BETONMISCHER

MIET 27703 Betonmischer Lescha SM 165 S 230 V mit Handrad und Fußbremse



PUTZMASCHINE, ZUBEHÖR, FÖRDERANLAGE

MIET 09401 Gipsomat G4 mit Luftkompressor
MIET 30903 Gipsomat G4 mit Luftkompressor
MIET 30904 Gipsomat G4
MIET 30931 Horizontalmischer HM 2002
MIET 10980 Mörtelschlauch 25 mm - 10 m Lang
MIET 10981 Mörtelschlauch 25 mm - 5 m lang
MIET 10990 Luftschlauch 1/2" - 10 m lang
MIET 10966 Wasserschlauch 3/4" - 20 m lang
MIET 10995 Wasserschlauch 3/4" - 40 m lang
MIET 10960 Stromkabel 25 m CEE 32 A, 5x2,5²
MIET 10961 Stromkabel 25 m CEE 16 A, 5x2,5²
MIET 10962 Stromkabel 25 m CEE 32 A, 5x4²
MIET 10975 PFT Druckerhöhungspumpe 1300 W
MIET 20906 Förderanlage Silomat D 1-140 (FD-R 505)
MIET 20910 Aussenrüttler PFT A10-1,8/400V für MIET 20906
MIET 11051 Einblashaube für G4 komplett mit Steuerkabel 75 m
MIET 11091 Förderschlauch 12,5 m lang
MIET 09001 Cutmaster Classic Styroporschneidergerät Schnitt-Höhe: 700 mm Schnitt Tiefe: 200 mm

2.500,00€ Kautions für G4

DECKENSTÜTZE, SCHRÄGSTÜTZE, SCHWERLASTSTÜTZE

MIET 1000 Deckenstütze Gr. II bis 3,00 m
MIET 1002 Deckenstütze Gr. IV bis 4,10 m
MIET 11602 Schrägstütze 1,80 – 3,00 m
MIET 1000S Stapelpalette für Deckenstützen mit MIET Nr. 1000 / 1001 / 1002 und Stapelpalette für Schrägstützen mit MIET Nr. 11602 /11601 ist ohne Berechnung

MIET 1003 Schwerlaststütze 2,35 – 4,10 m
MIET 1003S Stapelpalette für Schwerlaststütze mit MIET Nr.1003 ist ohne Berechnung

Die Mindestmietdauer für Decken-Stützen beträgt 10 Kalender Tage.
Die Mindestmietdauer für Schräg-Stützen beträgt 5 Kalender Tage.



PASCHAL – RASTER – SCHALUNG

PASCHAL – RASTER – SCHALUNG

In vielen Größen auf Anfrage erhältlich.

Die Mindestmietdauer für Raster-Schalung beträgt 5 Kalender Tage.



BAUZAUN

MIET 12150 Bauzaun Element 3,5 m lang Mindestmietdauer 10 Tage
MIET 12151 Bauzaun Betonfuß 50 kg Mindestmietdauer 10 Tage
MIET 12152 Bauzaun Befestigungssatz Mindestmietdauer 10 Tage
MIET 12155 Bauzaun Sichtschutzplane weiß Mindestmietdauer 10 Tage
MIET 12153 Bearbeitungspauschale von 1 bis 9 Miettage

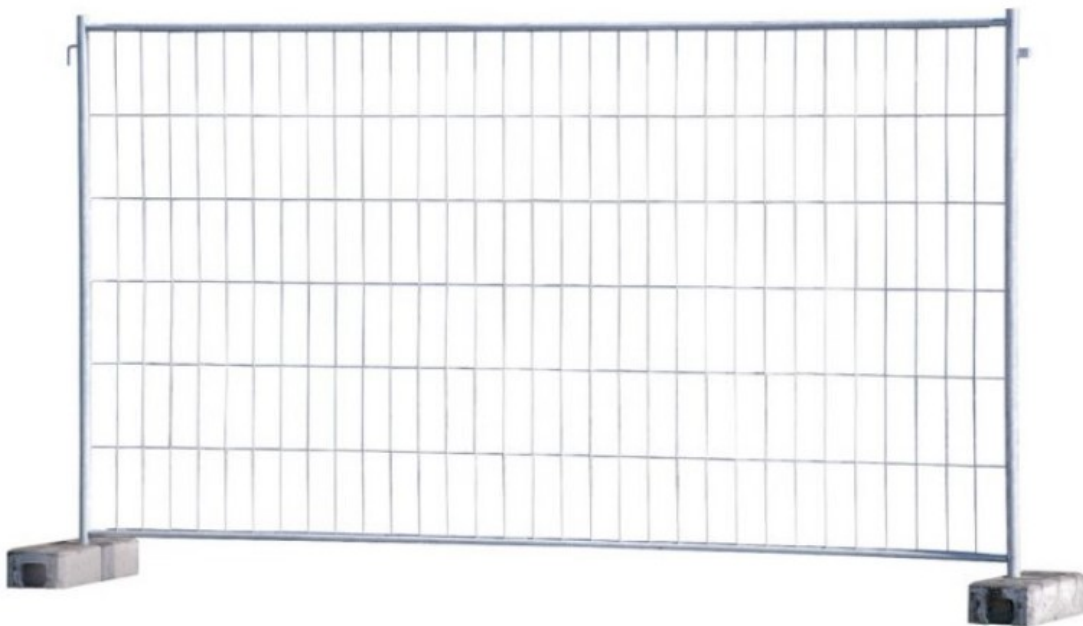

STROMERZEUGER

MIET 12801 Stromerzeuger SDMO DX 6000 TE mit Radsatz, Dieselmotor 1 x 220 Volt / 2polig 1 x 220 Volt / 3polig 1 x 380 Volt / 16 A / 5polig
MIET 12804 Stromerzeuger SDMO ZX 9012 TGE 1 x 220 Volt / 2polig 1 x 220 Volt / 3polig 1 x 380 Volt / 16 A / 5polig
MIET 12805 Stromerzeuger CD 6500 QX 5,0 KVA mit Benzinmotor 2 x 220 Volt / 1 x 400 Volt 16A / 85 kg
MIET 32804 Stromerzeuger Pramac SXD 30000 28,0 KVA mit Dieselmotor im Container 1 x CEE 400 Volt, 63 A 1 x CEE 400 Volt, 32 A 2 x CEE 230 Volt, 16 A 1 x Schuko



NIVELLIERLASER, NIVELLIERGERÄT und ZUBEHÖR

MIET 45002 Nivellierlaser Geo Fennel FL1
MIET 45006 Nivelliergerät No 10 (20-fache Vergrößerung)

MIET 45004 Nivellier Teleskometer 5 M
MIET 45005 Stativ für Nivelliere und Laser



ERDBOHRGERÄT UND ZUBEHÖR

MIET BT360 Erdbohrgerät BT 360 mit Benzinmotor 2,9 kW (Ser.-Nr. 364572959)	
**** ACHTUNG !!! Nur ASPEN T2 tanken (10164) !!!	
MIET 42500 Erdbohrgerät BT 360 mit Benzinmotor 2,9kW (Ser.-Nr.: 911080202905)	
**** ACHTUNG !!! Nur ASPEN T2 tanken (10164) !!!	
MIET BT361 Erdbohrer Ø 120 mm / L 700 mm (Nur mit Erdbohrgerät BT 360)	
MIET BT362 Erdbohrer Ø 150 mm / L 700 mm (Nur mit Erdbohrgerät BT 360)	
MIET BT363 Erdbohrer Ø 200 mm / L 700 mm (Nur mit Erdbohrgerät BT 360)	



BRENNHOLZ-WIPPKREISSÄGE

MIET WK 780 Brennholz-Wippkreissäge WK780RB2 mit Benzinmotor 6,6 kW / 9,0 PS
MIET WK781 HM-Kreissägeblatt für WK780 (Nur mit Wippkreissäge WK780) (pauschal pro Mietvorgang)
Kaufpreis HM-Kreissägeblatt Ø 700 mm bei Zerstörung oder Verlust
Kaufpreis Einfülltrichter für Kraftstoff bei Zerstörung oder Verlust



LAUBSAUGER/LAUBBLÄSER, MOTORSENSE

MIET 10715 Laubblas- & Laubsaugergerät 125 BVX mit Benzinmotor & Laubfangsack
MIET 22405 Motorsense-Benzin Makita EM 2651UH



Druckluftlanze

MIET 11040 Druckluftset zur Entfernung von Bodenbelägen 1 x Druckluftlanze 1 x Kolbenkompressor 3 x Meißel verschiedene Größen 1 x Deltamesser Flexibel einsetzbar: Für Sanierungs- und Renovierungsarbeiten Zur Entfernung von Wand- und Bodenbelägen Zur Entfernung von Fliesen und Betonresten	
6386551 Wilking -Stahlklinge für Deltamesser	Alternativ kann der Kunde nachschärfen lassen (z. B. bei Fa. Fehler), dann wird nur eine Pauschale von 10,00 € berechnet.



Baustromverteiler

<p>MIET 16157 Anschlussverteilerschrank M-AVEV 2 CEE-Dosen 16 A 5p 400 V 2 CEE-Dose 32 A 5p 400 V 1 CEE-Dose 63 A 5p 400 V 6 Schutzk. SD 16 A 250 V</p>
<p>MIET 16156 Anschlusskabel 30m H07RN-F 5G25 Für Verteilerschrank MIET 16157</p>
<p>MIET 16158 Anschlussverteilerschrank M-AVEV 2 CEE-Dosen 16 A 5p 400 V 2 CEE-Dose 32 A 5p 400 V 1 CEE-Dose 63 A 5p 400 V 6 Schutzk. SD 16 A 250 V</p>
<p>MIET 16159 Anschlusskabel 30m H07RN-F 5G25 Für Verteilerschrank MIET 16158</p>



Gecko Rapid – Turboschleifer

<p>MIET 11035 Gecko Rapid – Turboschleifer - Doppelte Abtragsleistung im Vergleich zu herkömmlichen Schleifern (3.050 U/min) - Leichtgewicht (Trennung von Handstück und Motor) - Kurz- und Langhalschleifer in einem - Kraftvolles Schleifen mit geringstem Kraftaufwand durch Ansaugeffekt - Spezialschleifkopf (schwenkbar, winkelverstellbar, ausgelegt für Kantenschliff) -Spezieller Gleitring, völlig lauffähig -Ausgelegt für Staubabsaugung</p> <p>Einsatzgebiete: -Schleifen und Sanieren (Putz und Beton) ◆◆◆◆ -Reinigen ◆ -Trockenbau ◆◆</p> <p>Anwendungsmöglichkeiten: -Kraftschliff (z.B. Estriche, Betongrate) -Sanftschliff (z.B. Gipskarton, Wandplatten)</p>
<p>MIET 11021 Sauger-Tapir M35</p>
<p>MIET 11036 Diamantscheibe „light“ Zum Schleifen von Betongraten, Fließestrich u.v.m</p>
<p>82010 Zirkon-Klettscheibe Ø225 Korn 100 Zum Abschleifen von Parkett</p>
<p>82012 Zirkon-Klettscheibe Ø225 Korn 120 Zum Abschleifen von Parkett</p>
<p>82080 Zirkon-Klettscheibe Ø225 Korn 100 Zum Abschleifen von Parkett</p>



Kabelbrücke

MIET KB001
Kabelbrücke H4,20m/5,20m B6,9m
incl. 28xBallaststeine a36kg

Bestehend aus:

- 2 x Stahl Gitterträger H40 x 420L
- 2 x Stahl Gitterträger H40 x 520L
- 12 x Traverse
- 4 x Gewindefußplatte H60
- 4 x Gewindefußplatte H80
- 4 x Normalkupplung
- 4 x Drehkupplung
- 3 x Diagonale 320L
- 28 x Betonfuß 36kg

Kaution 300,00€

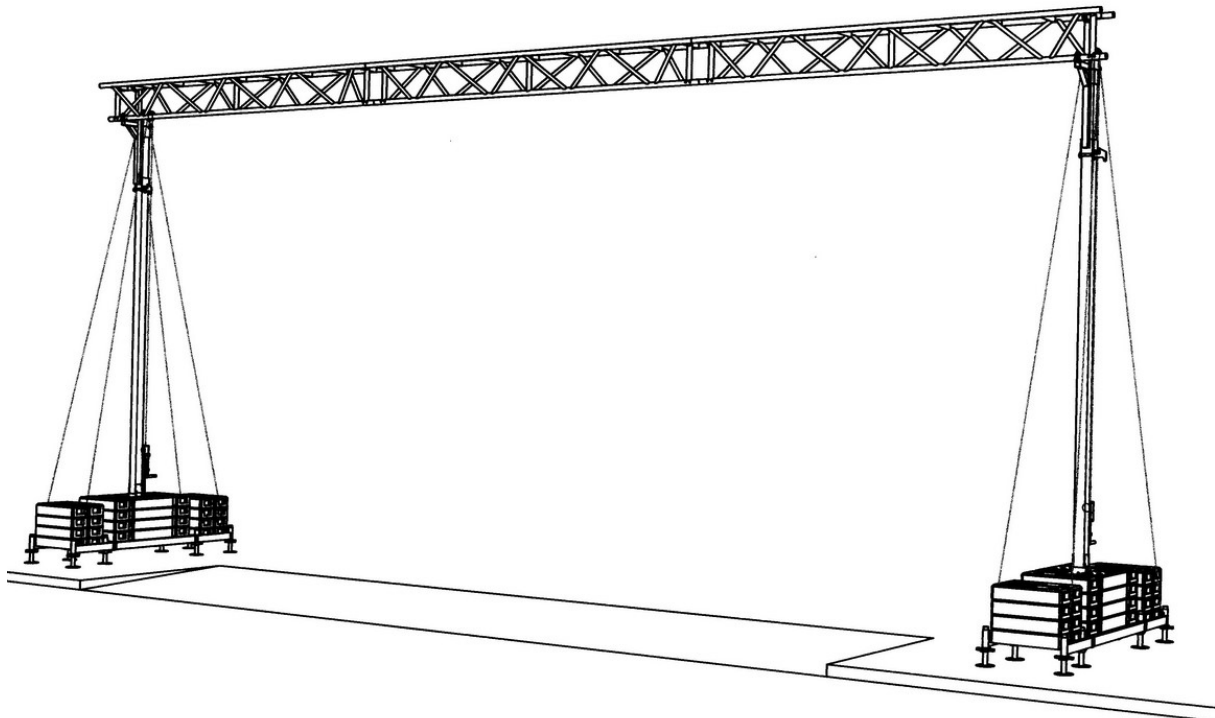

Sanierungsschleifer Gex

<p>MIET 11015 Sanierungsschleifer Gex mit Stützteller -Kraftvolle Schleifen (1.500) Watt mit geringstem Kraftaufwand -Stufenlose Drehzahlregelung (optimale Abstimmung auf jede Anwendung) -Kurz- und Langhalsschleifer in einem (bis ca. 3m Höhe) -Ausgelegt für Kantenschliff und Staubabsaugung Rückenschonendes Arbeiten durch winkelverstellbaren Spezialschleifkopf -Ausgezeichnet mit dem VISION ZERO Förderpreis Kategorie „Gesundheitsschutz“</p> <p>Einsatzgebiete: -Holzarbeiten ◆ -Schleifen und Sanieren (Putze und Beton) ◆◆◆</p> <p>Anwendungsmöglichkeiten: -Wendiger Beton- und Sanierungsschleifer für Boden, Wände und Decken -Auch zum Schleifen von Parkett und Holz geeignet (zum Schleifen von Parkett ist der Gecko Rapid mit den Zirkon-Klettscheiben besser geeignet)</p>
<p>MIET 11021 Sauger-Tapir M35</p>
<p>MIET 11016 Diamantschleifteller gold Hoher Schleifabtrag. Für universellen Einsatz, hartes Material, alle Betonmaterialien, Mauerwerk, Ziegel u.v.m.</p>
<p>85400 Diamantschleifscheibe „light“ Für leichte Schleifarbeiten (z.B. Betongrate, Estriche etc.), zum Feinschliff von Beton. Zum Entfernen von Graffiti.</p>
<p>84200 HMT-Raspelscheibe fein Für aggressives Schleifen von Hölzern. Zum Entfernen von Putz an Wänden UND Decken. Nicht für Betondecken und -wänden geeignet, da eine hohe Wärmeentwicklung stattfindet.</p>
<p>85910 Abrafilm Polier Set Zum Reinigen und Aufpolieren von Steinböden, Marmor und Terrazzo (Hochglanz).</p>

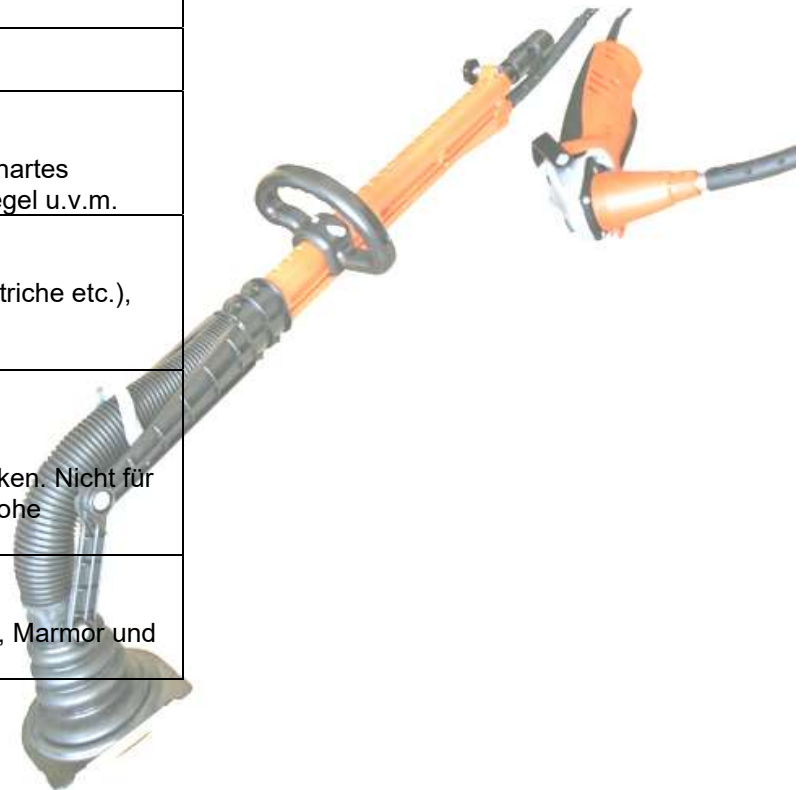

Bürocontainer

<p>MIET 16459 Bürocontainer Tiefe 2530mm Tiefe innen 2210mm Breite 4045mm Breite innen 3795mm Höhe 2950mm Höhe innen 2500mm Grundfläche ca. 8m² Gewicht ca. 1500kg</p> <p>Zubehör: 1x Elektro-Heizgerät 1x Tisch mit Einlegeplatte 6x Stühle</p>
<p>MIET 16460 Bruchversicherung pro Monat (30 Tage)</p>
<p>MIET WC001 Hygienische Endreinigung Der Bürocontainer muss besenrein zurückgegeben werden, grobe Verschmutzungen sind vom Mieter zu bereinigen.</p>



KAUTIONSLISTE

KAUTION FÜR KLEINGERÄTE

Elektrohammer	}	150,00 EURO
Winkelschleifer		
Tauchpumpen		
Rüttelplatten		
Umformer mit Innenrüttler		
Heizgeräte		
Rüttelstampfer		
Baustromverteiler		
Schuttröhre		

KAUTION FÜR GROßGERÄTE

Kompressor mit Zubehör	}	1500,00 EURO
Förderanlage Silomat		
Bagger		
Putzmaschine G4	}	2500,00 EURO

SONSTIGE GERÄTE

Raster - Schalung Paschal	Das 1,5 fache des Mietpreises bezogen auf eine Mindestmietdauer von 15 Tagen.
Deckenstützen	Das 1,5 fache des Mietpreises bezogen auf eine Mindestmietdauer von 10 Tagen.

Die Kautions ist in bar zu hinterlegen.

ALLGEMEINE MIETBEDINGUNGEN 07/03

§ 1 Allgemeine Rechte und Pflichten der Vertragsparteien

1. Der Vermieter verpflichtet sich, dem Mieter lt. Auftragsbestätigung die Mietsache auf die Dauer von (lt. Auftragsbestätigung) auf unbestimmte Zeit, mindestens jedoch auf die Dauer von (lt. Auftragsbestätigung) gemieteten Geräte zur Verwendung bei nachstehend bezeichnetem Bauvorhaben (lt. Auftragsbestätigung) in Miete zu überlassen.
2. Der Mieter verpflichtet sich, die Miete vereinbarungsgemäß zu zahlen, das Gerät ordnungs- und vertragsgemäß zu behandeln und es nach Beendigung der Mietzeit gesäubert zurückzusenden.

§ 2 Beginn der Mietzeit

1. Die Mietzeit beginnt mit dem Tage, an dem das Gerät mit allen zu seiner Inbetriebnahme erforderlichen Teilen dem Mieter übergeben worden ist, oder wenn der Mieter das Gerät abzuholen hat, mit dem die Bereitsstellung bzw. Übernahme bestimmten Zeitpunkt.
2. Wird eine Gerätegruppe (technische Funktionseinheit) angemietet, so gilt Ziff.(1) für jedes Einzelgerät der Gruppe entsprechend, wenn nicht sofort nach Lieferung des letzten Teiles der Gerätegruppe zwischen den Parteien ein Durchschnittsmietbeginn vereinbart wird.
3. Die Absendung / Abholung / Bereitstellung wird (lt. Auftragsbestätigung) vereinbart. Mit der Absendung geht die Gefahr der Beförderung auf den Mieter über.
4. Falls Abruf bzw. Übernahme nicht spätestens bis (lt. Auftragsbestätigung) erfolgt, tritt ab diesem Tag die Mietzeit in Kraft.

§ 3 Übergabe des Gerätes, Mängelrüge und Haftung

1. Der Vermieter hat das Gerät in einwandfreiem und betriebsfähigem Zustand mit den erforderlichen Unterlagen zum Versand zu bringen oder zur Abholung bereitzuhalten. Dem Mieter steht es frei, das Gerät rechtzeitig vor Absendung bzw. Abholung zu besichtigen und etwaige Mängel zu rügen. Die Kosten der Untersuchung trägt der Mieter.
2. Erkennbare Mängel können nicht mehr gerügt werden, wenn nicht innerhalb von 14 Kalendertagen nach Absendung bzw. Abholung des Gerätes eine schriftliche Mängelanzeige dem Vermieter zugegangen ist.
Die Frist beginnt mit dem Eintreffen am Bestimmungsort.
3. Die Kosten der Behebung von Mängeln trägt der Vermieter. Weitergehende Schadensersatzansprüche gegen den Vermieter sind ausgeschlossen. Der Vermieter hat die rechtzeitig gerügten Mängel zu beseitigen, er kann die Beseitigung auch durch den Mieter vornehmen lassen. Im letzteren Falle trägt der Vermieter die erforderlichen Kosten. Der Mietbeginn verschiebt sich in diesem Falle um die arbeitstechnisch notwendige Reparaturzeit.
4. Der Vermieter haftet nicht für Schäden, die durch den Gebrauch des Gerätes sowie durch Personal des Vermieters entstehen es sei denn den Vermieter trifft grobes Verschulden bei der Auswahl des Personals.
5. Befindet sich der Vermieter mit der Absendung oder Bereithaltung zur Abholung in Verzug, so kann der Mieter beginnend 1o Kalendertage nach Verzugseintritt eine Entschädigung verlangen. Sie beträgt für jeden Arbeitstag höchstens den Betrag des Mietpreises pro Tag, soweit diese Begrenzung gesetzlich zulässig ist. Statt eine Entschädigung zu verlangen, kann der Mieter nach Setzung angemessener Nachfrist und Ablehnungsandrohung vom Vertrag zurücktreten, wenn sich der Vermieter zu diesem Zeitpunkt weiterhin in Verzug befindet.

§ 4 Arbeitszeit

1. Der Berechnung der Miete ist als Arbeitszeit die normale Schichtzeit von täglich bis zu 8 Stunden / (lt. Auftragsbestätigung) Stunden bei durchschnittlich bis zu 22 Arbeitstagen im Monat zugrunde gelegt.
2. Die Mietpreis ist vorbehaltlich auch dann zu zahlen, wenn die normale Schichtzeit nicht voll ausgenutzt wird, oder 22 Arbeitstage im Monat nicht erreicht werden.
3. Die arbeitstäglich über die normale Schichtzeit hinaus geleisteten Stunden gelten als Überstunden.

- Die Überstunden sind dem Vermieter monatlich oder bei kürzeren Mietzeiten unverzüglich nach Mietende anzugeben und auf Verlangen zu belegen. Verstößt der Mieter schuldhaft gegen diese Bestimmungen oder erstattet er vorsätzlich oder fahrlässig unrichtige Angaben über die Zahl der im Monat gemachten Überstunden (Ziff.3), so hat der Mieter eine Vertragsstrafe in Höhe des 4-fachen Betrages der hinterzogenen Miete an den Vermieter zu zahlen.

§ 5 Mietberechnung und Mietzahlung

- Die monatliche / wöchentliche / tägliche Gesamtmiete beträgt gemäß Auftragsbestätigung -/- Euro.
- Jede Überstunde laut § 4 Ziff.4 ist mit 25% des für eine 8-stündige Schichtzeit geltenden Mietpreises zu bezahlen. Keine Geräteüberstunden werden berechnet bei Baustromverteilern, Transformatoren, Rohrleitungen für Luft- u. Wasserversorgung, Behältern, Armaturen, Windkesseln, Meß- u. Prüfgeräten, Bauwagen, Baracken, Baubuden, Wasch- u. Toilettenwagen, Schuppen, Gerüsten, Büroeinrichtungen und PKW.
- Die Mehrwertsteuer wird gesondert berechnet.
- Die Miete ist netto innerhalb 8 Tage nach Rechnungserhalt zahlbar.
- Ist der Mieter mit der Zahlung eines fälligen Betrages länger als 14 Kalendertage nach schriftlicher Mahnung im Rückstand, so ist der Vermieter berechtigt, das Gerät ohne Anrufung des Gerichtes auf Kosten des Mieters, der den Zutritt zu dem Gerät und den Abtransport desselben zu ermöglichen hat, abzuholen und darüber anderweitig zu verfügen. Die dem Vermieter aus dem Vertrag zustehenden Ansprüche bleiben bestehen, jedoch werden Beträge, die der Vermieter innerhalb der vereinbarten Vertragsdauer etwa durch anderweitige Vermietung erzielt hat oder hätte erzielen können, nach Abzug der durch die Rückholung und Neuvermietung entstandenen Kosten abgerechnet.
- Der Mieter tritt in Höhe der vereinbarten Mietschuld seine Ansprüche gegenüber dem Bauherrn, bei dem die Geräte eingesetzt sind, an den Vermieter ab, soweit nicht der Mieter ein Abtretungsverbot anerkennen mußte.

§ 6 Stillliegeklausel

- Ruhen die Arbeiten auf der Arbeitsstätte, für die das Gerät gemietet ist, infolge von Umständen, die weder der Mieter noch der Auftraggeber zu vertreten hat (z.B.: Frost, Hochwasser, Streik, innere Unruhen, Kriegsereignisse, behördliche Anordnungen) an mindestens 10 aufeinander folgenden Kalendertagen, so gilt ab dem 11.Kalendertag diese Zeit als Stillliegezeit.
- Die auf bestimmte Zeit vereinbarte Mietdauer wird um die Stillliegezeit verlängert.
- Der Mieter hat für die Stillliegezeit vom 11.Stillliegtag an (lt.Auftragsbestätigung) v.H. der dieser Zeit entsprechenden vereinbarten Monatsmiete bei Zugrundelegung einer arbeitstäglichen Schichtzeit von 8 Stunden zu zahlen; falls nichts anderes vereinbart, gilt der handelsübliche Prozentsatz von 75%.
- Der Mieter hat sowohl von der Einstellung der Arbeiten als auch von ihrer Wiederaufnahme dem Vermieter unverzüglich schriftlich Mitteilung zu machen und die Stillliegezeit auf Verlangen durch Unterlagen nachzuweisen.

§ 7 Nebenkosten

- Die Monatsmiete versteht sich ohne Kosten für : Ver- u. Entladen, Frachten und Transport bei Hin- u. Rücklieferung, Gestellung von Betriebsstoffen und Personal.
- Erfolgt die Rücklieferung des Gerätes in ordnungs- u. vertragsmäßigem Zustand direkt an einen Nachmieter, so hat der Mieter nur diese Transportkosten, höchstens aber die Transportkosten zu ursprünglich vereinbarten Bestimmungsort zu tragen.

§ 8 Unterhaltungspflicht des Mieters

- Der Mieter ist verpflichtet:
 - das gemietete Gerät vor Überbeanspruchung in jeder Weise zu schützen;
 - für sach- und fachgerechte Wartung und Pflege des Gerätes Sorge zu tragen
 - notwendige Instandsetzungsarbeiten sofort sach- und fachgerecht unter Verwendung von Original- oder gleichwertigen Ersatzteilen auf seine Kosten vornehmen zu lassen, es sei denn, der Mieter und eine Hilfspersonen haben nachweislich jede gebotene Sorgfalt beachtet.

1. Der Vermieter ist berechtigt, das vermietete Gerät jederzeit zu besichtigen und nach vorheriger Abstimmung mit dem Mieter selbst zu untersuchen oder einen Beauftragten untersuchen zu lassen. Der Mieter ist verpflichtet, dem Vermieter die Untersuchung in jeder Weise zu erleichtern. Die Kosten der Untersuchung trägt der Vermieter.

§ 9 Beendigung der Mietzeit

1. Der Mieter ist verpflichtet, die beabsichtigte Rücklieferung des Gerätes dem Vermieter rechtzeitig vorher anzuzeigen.
2. Die Mietzeit endet an dem Tag, an dem das Gerät mit allen zu seiner Inbetriebnahme erforderlichen Teilen in ordnungs- u. vertragsmäßigem Zustand auf dem Lagerplatz des Vermieters oder einem vereinbarten anderen Bestimmungsort eintrifft, frühestens jedoch mit Ablauf der vereinbarten Mietzeit; §5 Ziff.5 letzter Halbsatz gilt entsprechend.
3. War eine Gerätegruppe (technische Funktionseinheit) vermietet, so gilt für die Beendigung der Mietzeit §2 Ziff.2 sinngemäß.
4. Erfolgt die Rücklieferung unmittelbar an einen neuen Mieter, so endet die Mietzeit mit dem Tage der Absendung des Gerätes in ordnungs- u. vertragsmäßigem Zustand durch den Mieter.

§ 10 Rücklieferung des Gerätes

1. Die Rücklieferung erfolgt (lt. Auftragsbestätigung).
2. Wünscht der Vermieter die Rücklieferung nach einem anderen Ort, so hat er dies dem Mieter rechtzeitig mitzuteilen.
3. Der Mieter hat das Gerät in betriebsfähigem Zustand zurückzuliefern oder zur Abholung bereitzuhalten; § 8 Ziff. 1c letzter Halbsatz gilt entsprechend.

§ 11 Verletzung der Unterhaltspflicht

1. Wird das Gerät in einem Zustand zurückgeliefert, der ergibt, daß der Mieter seiner nach § 8 vorgesehenen Unterhaltspflicht nicht nachgekommen ist, so verlängert sich die Mietzeit um die Zeit bis zur Beendigung der vertragswidrig unterlassenen Instandsetzungsarbeiten.
2. Der Umfang der vom Mieter zu vertretenden Mängel und Beschädigungen ist dem Mieter mitzuteilen, und es ist ihm Gelegenheit zur Nachprüfung zu geben. Die Kosten der zur Behebung der Mängel erforderlichen Instandsetzungsarbeiten sind seitens des Vermieters dem Mieter in geschätzter Höhe möglichst vor Beginn der Instandsetzungsarbeiten aufzugeben. Besteht über den Zustand des Gerätes sowie über Reparaturzeit und Kosten Uneinigkeit, so ist das Gerät durch einen Sachverständigen untersuchen zu lassen. Der Sachverständige hat hierzu ein Gutachten anzufertigen. Die Kosten für den Sachverständigen tragen Vermieter und Mieter zu gleichen Teilen.
3. Wenn die Parteien sich über die Person des Sachverständigen nicht einigen, so ist der Sachverständige von dem Vorsitzenden der Industrie- u. Handelskammer, in deren Bezirk sich das Gerät befindet, zu benennen.
4. Die ordnungsgemäße Rücklieferung des Gerätes gilt als vom Vermieter anerkannt, wenn nicht spätestens 14 Kalendertage nach Eintreffen des Gerätes am Bestimmungsort eine schriftliche Mängelanzeige an den Mieter abgesandt ist.